

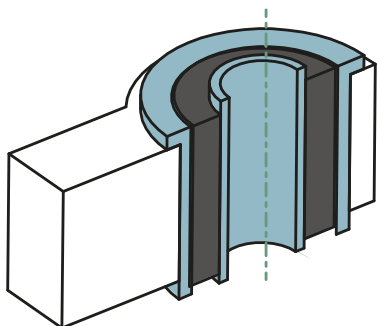

Демонтаж сайлентблока металл-резина-металл и монтаж неклеенного сайлентблока металл-полиуретан или металл-резина (Инструкция №16)

Перед демонтажем



Демонтаж

1

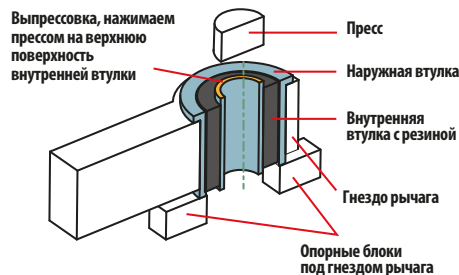

Следует избавиться от внутренней втулки с резиной, оставив внешнюю втулку в гнезде.

2

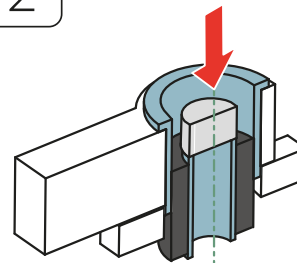

После снятия внутренней втулки вместе с резиной необходимо очистить внешнюю втулку от остатков резины.

Правильно демонтированный элемент

ВНИМАНИЕ!

Не забудьте сделать фаску перед установкой, чтобы облегчить установку нового элемента

Перед сборкой тщательно очистите гнездо от всех загрязнений

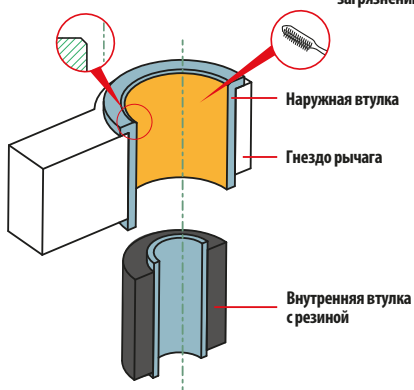

Монтаж

1

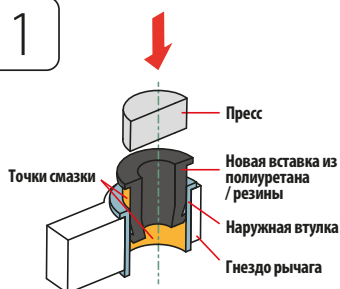

Все элементы должны быть должным образом смазаны входящим в комплект смазкой

2

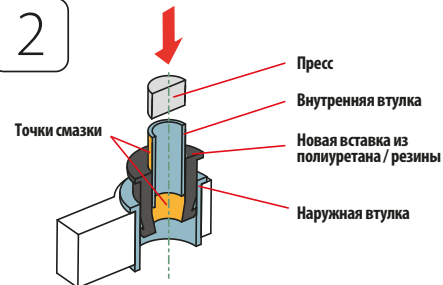

Новую полиуретановую вставку впрессовываем на половину длины, затем нажимаем на металлическую втулку.

3

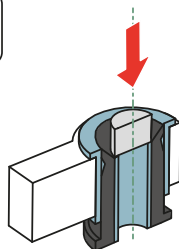

Выжимаем новую вставку так, чтобы нижний фланец вышел из нижней части гнезда

4

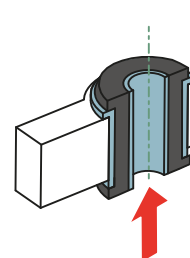

Нажмите на вставку с нижней стороны, до выравнивания